



SALINAN

**KOMISI PEMILIHAN UMUM
KABUPATEN BOYOLALI**

KEPUTUSAN KOMISI PEMILIHAN UMUM KABUPATEN BOYOLALI

NOMOR 1332 TAHUN 2024

TENTANG

**JUMLAH KEBUTUHAN, SPESIFIKASI TEKNIS DAN METODE PENDISTRIBUSIAN
PERLENGKAPAN PEMUNGUTAN SUARA, DUKUNGAN PERLENGKAPAN
LAINNYA, DAN PERLENGKAPAN PEMUNGUTAN SUARA LAINNYA
DALAM PEMILIHAN BUPATI DAN WAKIL BUPATI BOYOLALI
TAHUN 2024**

KETUA KOMISI PEMILIHAN UMUM KABUPATEN BOYOLALI,

- Menimbang : a. bahwa berdasarkan ketentuan Diktum KETIGA Keputusan Komisi Pemilihan Umum Nomor 1139 Tahun 2024 tentang Kebutuhan dan Spesifikasi Teknis Perlengkapan Pemungutan Suara dan Perlengkapan Lainnya dalam Pemilihan Gubernur dan Wakil Gubernur, Bupati dan Wakil Bupati, serta Walikota dan Wakil Walikota, yang menyatakan Komisi Pemilihan Umum Provinsi dan Komisi Pemilihan Umum Kabupaten/Kota merencanakan dan menetapkan kebutuhan dan spesifikasi teknis pengadaan serta metode pendistribusian perlengkapan pemungutan suara dan perlengkapan lainnya dalam Pemilihan Gubernur dan Wakil Gubernur, Bupati dan Wakil Bupati, serta Walikota dan Wakil Walikota;
- b. bahwa berdasarkan pertimbangan sebagaimana dimaksud dalam huruf a perlu menetapkan Keputusan Komisi Pemilihan Umum Kabupaten Boyolali tentang Jumlah Kebutuhan, Spesifikasi Teknis dan Metode Pendistribusian Perlengkapan Pemungutan Suara Dan

Perlengkapan Lainnya Dalam Pemilihan Bupati dan Wakil Bupati Boyolali Tahun 2024;

- Mengingat :
1. Undang-Undang Nomor 1 Tahun 2015 tentang Penetapan Peraturan Pemerintah Pengganti Undang-Undang Nomor 1 Tahun 2014 tentang Pemilihan Gubernur, Bupati dan Walikota menjadi Undang-Undang (Lembaran Negara Republik Indonesia Tahun 2015 Nomor 23, Tambahan Lembaran Negara Republik Indonesia Nomor 5656) sebagaimana telah beberapa kali diubah, terakhir dengan Undang-Undang Nomor 6 Tahun 2020 tentang Penetapan Peraturan Pemerintah Pengganti Undang-Undang Nomor 2 Tahun 2020 tentang Perubahan Ketiga atas Undang-Undang Nomor 1 Tahun 2015 tentang Penetapan Peraturan Pemerintah Pengganti Undang-Undang Nomor 1 Tahun 2014 tentang Pemilihan Gubernur, Bupati dan Walikota menjadi Undang-Undang menjadi Undang-Undang (Lembaran Negara Republik Indonesia Tahun 2020 Nomor 193, Tambahan Lembaran Negara Republik Indonesia Nomor 6547);
 2. Peraturan Komisi Pemilihan Umum Nomor 8 Tahun 2019 tentang Tata Kerja Komisi Pemilihan Umum, Komisi Pemilihan Umum Provinsi, dan Komisi Pemilihan Umum Kabupaten/Kota (Berita Negara Republik Indonesia Tahun 2019 Nomor 320) sebagaimana telah beberapa kali diubah terakhir dengan Peraturan Komisi Pemilihan Umum Nomor 12 Tahun 2023 tentang Perubahan Kelima atas Peraturan Komisi Pemilihan Umum Nomor 8 Tahun 2019 tentang Tata Kerja Komisi Pemilihan Umum, Komisi Pemilihan Umum Provinsi, dan Komisi Pemilihan Umum Kabupaten/Kota (Berita Negara Republik Indonesia Tahun 2023 Nomor 377);
 3. Peraturan Komisi Pemilihan Umum Nomor 2 Tahun 2024 tentang Tahapan dan Jadwal Pemilihan

Gubernur dan Wakil Gubernur, Bupati dan Wakil Bupati serta Walikota dan Wakil Walikota Tahun 2024 (Berita Negara Republik Indonesia Tahun 2024 Nomor 60);

4. Peraturan Komisi Pemilihan Umum Nomor 12 Tahun 2024 tentang Perlengkapan Pemungutan Suara, Dukungan Perlengkapan Lainnya, dan Perlengkapan Pemungutan Suara Lainnya dalam Pemilihan Gubernur dan Wakil Gubernur, Bupati dan Wakil Bupati, serta Walikota dan Wakil Walikota (Berita Negara Republik Indonesia Tahun 2024 Nomor 532);
5. Keputusan Komisi Pemilihan Umum Nomor 1139 Tahun 2024 tentang Kebutuhan dan Spesifikasi Teknis Perlengkapan Pemungutan Suara dan Perlengkapan Lainnya dalam Pemilihan Gubernur dan Wakil Gubernur, Bupati dan Wakil Bupati, Serta Walikota dan Wakil Walikota;
6. Keputusan Komisi Pemilihan Umum Nomor 1369 Tahun 2024 tentang Standar Kebutuhan, Bentuk, Ukuran, dan Spesifikasi Teknis Perlengkapan Pemungutan Suara, Dukungan Perlengkapan Lainnya, dan Perlengkapan Pemungutan Suara Lainnya Dalam Pemilihan Gubernur dan Wakil Gubernur, Bupati dan Wakil Bupati, serta Walikota dan Wakil Walikota

MEMUTUSKAN:

Menetapkan : KEPUTUSAN KOMISI PEMILIHAN UMUM KABUPATEN BOYOLALI TENTANG JUMLAH KEBUTUHAN, SPESIFIKASI TEKNIS DAN METODE PENDISTRIBUSIAN PERLENGKAPAN PEMUNGUTAN SUARA, DUKUNGAN PERLENGKAPAN LAINNYA, DAN PERLENGKAPAN PEMUNGUTAN SUARA LAINNYA DALAM PEMILIHAN BUPATI DAN WAKIL BUPATI BOYOLALI TAHUN 2024.

KESATU : Menetapkan jumlah kebutuhan perlengkapan pemungutan suara dan perlengkapan lainnya dalam Pemilihan Bupati dan Wakil Bupati Boyolali Tahun 2024 sebagaimana

tercantum dalam Lampiran I Keputusan yang merupakan bagian tidak terpisahkan dari Keputusan ini.

KEDUA : Menetapkan spesifikasi teknis perlengkapan pemungutan suara dan perlengkapan lainnya dalam Pemilihan Bupati dan Wakil Bupati Boyolali Tahun 2024 sebagaimana tercantum dalam Lampiran II Keputusan yang merupakan bagian tidak terpisahkan dari Keputusan ini.

KETIGA : Menetapkan metode pendistribusian perlengkapan pemungutan suara dan perlengkapan lainnya dalam Pemilihan Bupati dan Wakil Bupati Boyolali Tahun 2024 sebagaimana tercantum dalam Lampiran III Keputusan yang merupakan bagian tidak terpisahkan dari Keputusan ini.

KEEMPAT : Pada saat Keputusan ini mulai berlaku Keputusan Komisi Pemilihan Umum Kabupaten Boyolali Nomor 1282 Tahun 2024 Tentang Kebutuhan, Spesifikasi Teknis dan Metode Pendistribusian Perlengkapan Pemungutan Suara Dan Perlengkapan Lainnya Dalam Pemilihan Bupati dan Wakil Bupati Boyolali Tahun 2024 dicabut dan dinyatakan tidak berlaku.

KELIMA : Pada saat Keputusan ini mulai berlaku Keputusan Komisi Pemilihan Umum Kabupaten Boyolali Nomor 1290 Tahun 2024 Tentang Kebutuhan, Spesifikasi Teknis dan Metode Pendistribusian Perlengkapan Pemungutan Suara Dan Perlengkapan Lainnya Dalam Pemilihan Bupati dan Wakil Bupati Boyolali Tahun 2024 dicabut dan dinyatakan tidak berlaku.

KEENAM : Keputusan ini mulai berlaku pada tanggal ditetapkan.

Ditetapkan di Boyolali
pada tanggal 1 Oktober 2024

**KETUA KOMISI PEMILIHAN UMUM
KABUPATEN BOYOLALI,**

ttd.

MAYA YUDAYANTI

Salinan sesuai dengan aslinya
**SEKRETARIAT KOMISI PEMILIHAN UMUM
KABUPATEN BOYOLALI**
Kepala Sub Bagian TPP Parhupmas,



YENI SUSANTI

LAMPIRAN I
 KEPUTUSAN KOMISI PEMILIHAN UMUM
 KABUPATEN BOYOLALI
 NOMOR 1332 TAHUN 2024
 TENTANG
 JUMLAH KEBUTUHAN, SPESIFIKASI TEKNIS DAN
 METODE PENDISTRIBUSIAN PERLENGKAPAN
 PEMUNGUTAN SUARA, DUKUNGAN
 PERLENGKAPAN LAINNYA, DAN PERLENGKAPAN
 PEMUNGUTAN SUARA LAINNYA DALAM
 PEMILIHAN BUPATI DAN WAKIL BUPATI
 BOYOLALI TAHUN 2024

JUMLAH KEBUTUHAN PERLENGKAPAN PEMUNGUTAN SUARA DAN
 PERLENGKAPAN LAINNYA DALAM PEMILIHAN BUPATI DAN WAKIL BUPATI
 BOYOLALI TAHUN 2024

| NO. | JENIS PERLENGKAPAN | KEBUTUHAN PEMILIHAN BUPATI DAN WAKIL BUPATI BOYOLALI | KETERANGAN |
|-----|--|---|--|
| A. | Kelompok Penyelenggara Pemungutan Suara (KPPS). | | |
| 1. | Kotak Suara. | 1.592 buah | Buah |
| 2. | Surat Suara. | 851.494 Surat Suara | Sejumlah pemilih dalam DPT pada setiap TPS ditambah 2,5% (dua koma lima persen) dari jumlah pemilih dalam DPT pada setiap TPS sebagai cadangan. Dalam hal penghitungan surat suara cadangan menghasilkan angka pecahan, maka dilakukan pembulatan ke atas. |
| 3. | Tinta. | 3.184 botol | Sebanyak 2 (dua) botol per TPS |
| 4. | Bilik Pemungutan Suara. | 6.368 buah | Sebanyak 4 (empat) buah per TPS |
| 5. | Alat untuk Memberi Tanda Pilihan: a. paku untuk mencoblos; b. bantalan/alas coblos; dan c. Tali Pengikat. | 6.368 set | Sebanyak 1 (satu) set per bilik pemungutan suara. |
| 6. | Tempat Pemungutan Suara. | 1.592 TPS | Sebanyak 1 (satu) per TPS |

| NO. | JENIS PERLENGKAPAN | KEBUTUHAN PEMILIHAN BUPATI DAN WAKIL BUPATI BOYOLALI | KETERANGAN |
|-----|--|--|--|
| 7. | Formulir: | | |
| | a. Formulir Model C.Hasil-KWK-Bupati; atau Formulir Model C.Hasil-KWK-Walikota; | 1.592 rangkap | Sebanyak 1 (satu) rangkap per TPS. |
| | b. Formulir Model C.Hasil Salinan-KWK-Bupati; atau Formulir Model C.Hasil Salinan-KWK-Walikota | 1.592 rangkap | Sebanyak 1 (satu) rangkap per TPS. |
| | c. Formulir Model C.Kejadian Khusus dan/atau Keberatan Saksi-KWK; | 1.592 rangkap | Paling sedikit 1 (satu) rangkap per TPS. |
| | d. Formulir Model C.Pendamping-KWK; | 3.184 rangkap | Paling sedikit 2 (dua) rangkap per TPS. |
| | e. Formulir Model C.Pemberitahuan-KWK; | 851.494 rangkap | Sebanyak Pemilih yang terdaftar dalam DPT per TPS. |
| | f. Formulir Model C.Daftar Hadir Pemilih DPT-KWK; | 1.592 rangkap | Sebanyak 1 (satu) rangkap per TPS. |
| | g. Formulir Model C.Daftar Hadir Pemilih DPTb-KWK; | 1.592 rangkap | Sebanyak 1 (satu) rangkap per TPS. |
| | h. Formulir Model C.Daftar Hadir Pemilih DPK-KWK; | 1.592 rangkap | Sebanyak 1 (satu) rangkap per TPS. |
| | i. Tanda Terima; dan | 1.592 rangkap | Sebanyak 1 (satu) rangkap per TPS. |
| | j. Surat Pengantar. | 1.592 rangkap | Sebanyak 1 (satu) rangkap per TPS. |
| 8. | Sampul Kertas: | | |
| | a. Sampul Surat Suara Sah; | 3.184 buah | Sebanyak 2 (dua) buah sampul kubus. |
| | b. Sampul Surat Suara Tidak Digunakan; | 1.592 buah | Sebanyak 1 (satu) buah sampul biasa. |
| | c. Sampul Surat Suara Tidak Sah; | 1.592 buah | Sebanyak 1 (satu) buah sampul biasa. |
| | d. Sampul Surat Suara Rusak/Keliru Coblos; | 1.592 buah | Sebanyak 1 (satu) buah sampul biasa. |
| | e. Sampul Formulir Model C.Hasil Salinan-KWK di TPS; | 4.776 buah | Sebanyak 3 (tiga) buah sampul biasa. |
| | f. Sampul Formulir Model C.Kejadian Khusus dan/atau Keberatan Saksi-KWK di TPS; | 1.592 buah | Sebanyak 1 (satu) buah sampul biasa per TPS. |
| | g. Sampul Formulir Model A-Surat Pindah Memilih, Daftar Hadir Pemilih, dan Daftar Pemilih; | 1.592 buah | Sebanyak 1 (satu) buah sampul biasa per TPS. |
| | h. Sampul Formulir Model C.Pendamping-KWK, Model C.Pemberitahuan-KWK, dan Tanda Terima; dan | 1.592 buah | Sebanyak 1 (satu) buah sampul biasa per TPS. |

| NO. | JENIS PERLENGKAPAN | KEBUTUHAN PEMILIHAN BUPATI DAN WAKIL BUPATI BOYOLALI | KETERANGAN |
|-----|--|--|---|
| | i. Sampul Formulir Model C.Hasil-KWK di TPS. | 1.592 buah | Sebanyak 1 (satu) buah sampul biasa per TPS. |
| | j. Sampul Formulir Model C.Pemberitahuan-KWK yang tidak terdistribusi. | 1.592 buah | Sebanyak 1 (satu) buah sampul biasa per TPS. |
| 9. | Segel. | 1.592 keping | Sebanyak 1 (satu) keping untuk ditempel pada segel plastik sebagai alat pengaman lainnya pengganti gembok kotak suara saat pemungutan suara. |
| | | 3.184 keping | Sebanyak 2 (dua) Keping, masing-masing 1 (satu) keping untuk ditempel pada sampul surat suara sah. |
| | | 1.592 keping | Sebanyak 1 (satu) keping untuk ditempel pada sampul surat suara tidak digunakan. |
| | | 1.592 keping | Sebanyak 1 (satu) keping untuk ditempel pada sampul surat suara tidak sah. |
| | | 1.592 keping | Sebanyak 1 (satu) keping untuk ditempel pada sampul surat suara rusak/keliru coblos. |
| | | 4.776 keping | Sebanyak 3 (tiga) keping, masing-masing 1 (satu) keping untuk ditempel pada 3 (tiga) buah sampul Formulir Model C.Hasil Salinan-KWK. |
| | | 3.184 keping | Sebanyak 2 (dua) keping untuk ditempel pada sampul Formulir Model C.Hasil-KWK di TPS. |
| | | 1.592 keping | Sebanyak 1 (satu) keping untuk ditempel pada segel plastik sebagai alat pengaman lainnya pengganti gembok kotak suara setelah penghitungan suara. |

| NO. | JENIS PERLENGKAPAN | KEBUTUHAN PEMILIHAN BUPATI DAN WAKIL BUPATI BOYOLALI | KETERANGAN |
|-----|---|--|---|
| | | 1.592 keping | Sebanyak 1 (satu) keping untuk ditempel pada lubang kotak suara setelah penghitungan suara. |
| | | 1.592 keping | Sebanyak 1 (satu) keping untuk ditempel pada sampul Formulir Model C.Kejadian Khusus dan/atau Keberatan Saksi-KWK di TPS. |
| | | 1.592 keping | Sebanyak 1 (satu) keping untuk ditempel pada sampul Formulir Model A-Surat Pindah Memilih, Daftar Hadir Pemilih, dan Daftar Pemilih. |
| | | 1.592 keping | Sebanyak 1 (satu) keping untuk ditempel pada sampul Formulir Model C.Pendamping-KWK, Model C.Pemberitahuan-KWK, dan Tanda Terima; |
| | | 1.592 keping | Sebanyak 1 (satu) keping untuk ditempel pada Sampul Formulir Model C.Pemberitahuan-KWK yang tidak terdistribusi; dan |
| | | 6.368 keping | Sebanyak 4 (empat) keping untuk cadangan. |
| 10. | Tanda Pengenal: a. Tanda Pengenal KPPS; b. Tanda Pengenal Petugas Ketertiban TPS; dan c. Tanda Pengenal Saksi. | 11.144 buah 3.184 buah 3.184 buah | Sebanyak 7 (tujuh) buah per TPS Sebanyak 2 (dua) buah per TPS. Sebanyak 1 (satu) buah untuk 1 (satu) orang saksi dari setiap Pasangan Calon Bupati dan Wakil Bupati, atau Pasangan Calon Walikota dan Wakil Walikota. |

| NO. | JENIS PERLENGKAPAN | KEBUTUHAN PEMILIHAN BUPATI DAN WAKIL BUPATI BOYOLALI | KETERANGAN |
|-----|---|--|---|
| 11. | Karet Pengikat Surat Suara. | 68.120 buah | Sebanyak 2 (dua) buah karet untuk mengikat paling banyak 25 (dua puluh lima) lembar surat suara. |
| 12. | Lem/Perekat. | 1.592 buah | Sebanyak 1 (satu) buah per TPS. |
| 13. | Kantong Plastik: | | |
| | a. Selongsong; dan | 1.592 buah | Sebanyak 1 (satu) buah untuk Sampul Formulir Model C.Hasil-KWK di TPS. |
| | b. Ziplock. | 1.592 buah | Sebanyak 1 (satu) buah untuk Sampul Formulir Model C.Hasil Salinan-KWK di TPS untuk KPU Kabupaten/Kota. |
| 14. | Bolpoin. | 11.114 buah | Sebanyak 7 (tujuh) buah. |
| 15. | Segel Plastik sebagai Alat Pengaman Lainnya Pengganti Gembok. | 3.184 buah | Sebanyak 2 (dua) buah, dengan rincian sebagai berikut: 1) Sebanyak 1 (satu) buah untuk mengunci penutup kotak suara saat pemungutan suara. 2) Sebanyak 1 (satu) buah untuk mengunci penutup kotak suara setelah penghitungan suara. |
| 16. | Spidol kecil. | 9.552 buah | Sebanyak 6 (enam) buah. |
| 17. | Stiker Nomor Kotak Suara. | 1.592 buah | Sebanyak 1 (satu) buah per kotak suara. |
| 18. | Label Identitas Kotak Suara: | | |
| | ditempel di dekat lubang kotak suara; dan | 1.592 buah | Sebanyak 1 (satu) buah per TPS |
| | ditempel di atas dinding transparan kotak suara. | 1.592 buah | Sebanyak 1 (satu) buah per TPS |
| 19. | Alat Bantu Tunanetra. | 1.592 buah | Sebanyak 1 (satu) buah per TPS. |
| 20. | Daftar Pasangan Calon. | 1.592 buah | Sebanyak 1 (satu) set ditempel untuk pengumuman per TPS. |

| NO. | JENIS PERLENGKAPAN | KEBUTUHAN PEMILIHAN BUPATI DAN WAKIL BUPATI BOYOLALI | KETERANGAN |
|-----|--|--|---|
| 21. | Salinan DPT: a. Formulir Model A-Daftar Pemilih b. Formulir Model A-KabKo Daftar Pemilih | 1.592 buah 4.776 rangkap | Sebanyak 1 (satu) rangkap untuk bahan KPPS memeriksa nama Pemilih yang memberikan suara. 1) Sebanyak 1 (satu) rangkap ditempel untuk pengumuman. 2) Sebanyak 1 (satu) rangkap untuk 1 (satu) orang saksi dari setiap Pasangan Calon Bupati dan Wakil Bupati, atau Pasangan Calon Walikota dan Wakil Walikota yang hadir. 3) Sebanyak 1 (satu) rangkap salinan untuk Pengawas TPS atau Panwaslu Kelurahan/Desa. |
| 22. | Salinan DPTb: a. Formulir Model A-KabKo Pemilih Pindahan b. Formulir Model A-KabKo Pemilih Pindahan (Tanpa No. KK dan NIK) | 1.592 rangkap 4.776 rangkap | Sebanyak 1 (satu) rangkap untuk bahan KPPS memeriksa nama Pemilih yang memberikan suara 1) Sebanyak 1 (satu) rangkap ditempel untuk pengumuman. 2) Sebanyak 1 (satu) rangkap untuk 1 (satu) orang saksi dari setiap Pasangan Calon Bupati dan Wakil Bupati, atau Pasangan Calon Walikota dan Wakil Walikota yang hadir. 3) Sebanyak 1 (satu) rangkap salinan untuk Pengawas TPS atau Panwaslu Kelurahan/Desa. |

| NO. | JENIS PERLENGKAPAN | KEBUTUHAN PEMILIHAN BUPATI DAN WAKIL BUPATI BOYOLALI | KETERANGAN |
|-----|---|--|--|
| B. | Panitia Pemungutan Suara (PPS). | | |
| 1. | Formulir: | | |
| | a. Formulir Model BA Pengembalian C.Pemberitahuan-KWK; | 3.184 rangkap | Sebanyak 2 (dua) rangkap per TPS. |
| | b. Formulir Model D.Rekap Pengembalian C.Pemberitahuan-KWK-PPS; | 267 rangkap | Sebanyak 1 (satu) rangkap. |
| | c. Berita Acara Penerimaan Hasil Pemungutan dan Penghitungan Suara dari TPS; dan | 3.184 rangkap | Sebanyak 2 (dua) rangkap per TPS. |
| | d. Surat Pengantar. | 534 rangkap | Sebanyak 2 (dua) rangkap. |
| 2. | Sampul Formulir Model BA Pengembalian C.Pemberitahuan-KWK, Formulir Model D.Rekap Pengembalian C.Pemberitahuan-KWK-PPS, dan Model C.Pemberitahuan-KWK yang Tidak Terdistribusi. | 267 buah | Sebanyak 1 (satu) buah sampul sampul biasa. |
| 3. | Segel. | 267 keping | Sebanyak 1 (satu) keping untuk ditempel pada Sampul Formulir Model BA Pengembalian C.Pemberitahuan-KWK, Formulir Model D.Rekap Pengembalian C.Pemberitahuan-KWK-PPS, dan Model C.Pemberitahuan-KWK yang Tidak Terdistribusi. |
| 4. | Lem/Perekat. | 267 buah | Sebanyak 1 (satu) buah. |
| 5. | Bolpoin. | 534 buah | Sebanyak 2 (dua) buah. |
| 6. | Spidol kecil. | 267 buah | Sebanyak 1 (satu) buah. |
| C. | Panitia Pemilihan Kecamatan (PPK). | | |
| 1. | Formulir yang dicetak/ print oleh PPK: | | |
| | a. Formulir Model D.Hasil Kecamatan-KWK-Bupati; atau Formulir Model D.Hasil Kecamatan-KWK-Walikota. | 22 rangkap | 1) Sebanyak 1 (satu) rangkap untuk KPU Kabupaten/Kota. |
| | | 22 rangkap | 2) Sebanyak 1 (satu) rangkap untuk PPK. |
| | | 22 rangkap | 3) Sebanyak 1 (satu) rangkap untuk saksi dari setiap Pasangan Calon. |
| | | 22 rangkap | 4) Sebanyak 1 (satu) rangkap untuk Panwaslu Kecamatan. |

| NO. | JENIS PERLENGKAPAN | KEBUTUHAN PEMILIHAN BUPATI DAN WAKIL BUPATI BOYOLALI | KETERANGAN |
|-----|---|--|---|
| | b. Formulir Model D.Kejadian Khusus dan/atau Keberatan Saksi-KWK di Kecamatan; | 22 rangkap | Paling sedikit 1 (satu) rangkap. |
| | c. Daftar Hadir; | 22 rangkap | Sebanyak 1 (satu) rangkap. |
| | d. Berita Acara Model D.BA-Serah-Terima-KWK; | 22 rangkap | Sebanyak 1 (satu) rangkap per PPS. |
| | e. Surat pengantar; dan | 44 rangkap | Sebanyak 2 (dua) rangkap. |
| | f. Model D.Tanda-Terima-KWK. | 22 rangkap | Sebanyak 1 (satu) rangkap. |
| 2. | Sampul Kertas: a. Sampul Formulir Model D.Hasil Kecamatan-KWK; | 22 buah | Sebanyak 1 (satu) buah sampul biasa. |
| | b. Sampul Formulir Model D.Kejadian Khusus dan/atau Keberatan Saksi-KWK di Kecamatan; dan | 22 buah | Sebanyak 1 (satu) buah sampul biasa. |
| | c. Sampul Formulir Daftar Hadir Kecamatan, dan Tanda Terima di Kecamatan. | 22 buah | Sebanyak 1 (satu) buah sampul biasa. |
| 3. | Segel. | 22 keping | 1) Sebanyak 1 (satu) keping untuk ditempel pada Sampul Formulir Model D.Hasil Kecamatan-KWK. |
| | | 1.592 keping | 2) Sebanyak 1 (satu) keping untuk ditempel pada setiap segel plastik pengganti gembok kotak suara hasil penghitungan di TPS yang dibuka di PPK. |
| | | 132 keping | 3) Sebanyak 6 (enam) keping untuk ditempel pada segel plastik pengganti gembok pada setiap Kotak Hasil TPS |
| | | 132 keping | 4) Sebanyak 6 (enam) keping untuk ditempel pada segel plastik pengganti gembok pada setiap Kotak Rekapitulasi. |

| NO. | JENIS PERLENGKAPAN | KEBUTUHAN PEMILIHAN BUPATI DAN WAKIL BUPATI BOYOLALI | KETERANGAN |
|-----|---|---|--|
| | | 22 keping | 5) Sebanyak 1 (satu) keping untuk ditempel pada sampul Formulir Model D.Kejadian Khusus dan/atau Keberatan Saksi-KWK di Kecamatan. |
| | | 22 keping | 6) Sebanyak 1 (satu) keping untuk ditempel pada Sampul Daftar Hadir, dan Tanda Terima di Kecamatan. |
| | | 88 keping | 7) Sebanyak 4 (empat) keping per PPK untuk cadangan. |
| 4. | Lem/Perekat. | 22 buah | Sebanyak 1 (satu) buah. |
| 5. | Bolpoin. | 176 buah | Sebanyak 8 (delapan) buah. |
| 6. | Segel Plastik sebagai Alat Pengaman Lainnya Pengganti Gembok. | 1.592 buah | 1) Sebanyak 1 (satu) buah per TPS untuk mengunci setiap kotak suara hasil penghitungan suara di TPS yang dibuka di PPK. |
| | | 9.552 buah | 2) Sebanyak 6 (enam) buah pada setiap Kotak Hasil TPS. |
| | | 132 buah | 3) Sebanyak 6 (enam) buah pada setiap Kotak Rekapitulasi. |
| 7. | Spidol kecil. | 110 buah | Sebanyak 5 (lima) buah. |
| 8. | Kotak Hasil TPS. | | Jumlah Kotak Hasil TPS disesuaikan sebanyak jumlah TPS pada wilayah kerja PPK. Setiap Kotak menampung paling banyak 30 (tiga puluh) set Formulir Model C.Hasil-KWK-Bupati atau Model C.Hasil-KWK-Walikota dan formulir lainnya dari TPS. |

| NO. | JENIS PERLENGKAPAN | KEBUTUHAN PEMILIHAN BUPATI DAN WAKIL BUPATI BOYOLALI | KETERANGAN |
|-----|--|--|--|
| 9. | Kotak Rekapitulasi. | 22 buah | Sebanyak 1 (satu) buah. |
| D. | KPU Kabupaten/Kota. | | |
| 1. | Kotak Suara (untuk cadangan). | 44 buah | Sebanyak 2 (dua) buah per Kecamatan untuk cadangan, disimpan di KPU Kabupaten/Kota. |
| 2. | Surat Suara Pemungutan Suara Ulang (PSU). | 2000 surat suara | Sebanyak 2.000 (dua ribu) surat suara PSU. |
| 3. | Formulir yang dicetak/ <i>print</i> oleh KPU Kabupaten/Kota: | | |
| | a. Formulir Model D.Hasil Kabko-KWK-Bupati; atau Formulir Model D.Hasil Kabko-KWK-Walikota; atau | 1 rangkap | 1) Sebanyak 1 (satu) rangkap untuk KPU Kabupaten/Kota. |
| | | 1 rangkap | 2) Sebanyak 1 (satu) rangkap untuk saksi dari setiap Pasangan Calon Bupati dan Wakil Bupati, atau Pemilihan Walikota dan Wakil Walikota. |
| | | 1 rangkap | 3) Sebanyak 1 (satu) rangkap untuk Bawaslu Kabupaten/Kota. |
| | b. Formulir Model D.Kejadian Khusus dan/atau Keberatan Saksi-KWK di Kabupaten/Kota; | 1 rangkap | Paling sedikit 1 (satu) rangkap. |
| | c. Daftar Hadir; | 1 rangkap | Sebanyak 1 (satu) rangkap. |
| | d. Berita Acara Model D.BA-Serah-Terima-KWK; | 1 rangkap | Sebanyak 1 (satu) rangkap per PPK. |
| | e. Surat Pengantar; | | - |
| | f. Model D.Tanda-Terima-KWK; dan | 1 rangkap | Sebanyak 1 (satu) rangkap. |
| | g. Model D.Rekap Pengembalian C.Pemberitahuan-KWK-Kab/Kota. | 1 rangkap | Sebanyak 1 (satu) rangkap. |
| 4. | Sampul Kertas: | | |
| | a. Sampul Surat Suara; | 2 buah | Sebanyak 2 (dua) buah sampul kubus per TPS untuk menyimpan surat suara |
| | b. Sampul Formulir Model D.Hasil Kabko-KWK; | - | |
| | c. Sampul Formulir Model D. Kejadian Khusus dan/atau Keberatan Saksi-KWK di Kabupaten/Kota; dan | - | |

| NO. | JENIS PERLENGKAPAN | KEBUTUHAN PEMILIHAN BUPATI DAN WAKIL BUPATI BOYOLALI | KETERANGAN |
|-----|---|--|---|
| | d. Sampul Formulir Daftar Hadir dan Tanda Terima di Kabupaten/Kota. | - | |
| 5. | Segel. | 3.184 keping | 1) Sebanyak 2 (dua) keping per TPS dengan penggunaan 1 (satu) keping untuk ditempel pada 1 (satu) sampul surat suara. |
| | | 1.592 keping | 2) Sebanyak 1 (satu) keping untuk ditempel pada segel plastik pengganti gembok kotak suara. |
| | | 1.592 keping | 3) Sebanyak 1 (satu) keping untuk ditempel pada lubang kotak suara. |
| | | 6.368 keping | 4) Sebanyak 4 (empat) keping per TPS untuk cadangan. |
| 6. | Karet Pengikat Surat Suara. | 6.8120 buah | 1) Sebanyak 2 (dua) buah karet untuk mengikat paling banyak 25 (dua puluh lima) lembar surat suara. |
| | | 1.592 paket | 2) Sebanyak 2 (dua) buah karet, untuk mengikat formulir Model C.Hasil-KWK-Bupati atau Model C.Hasil-KWK-Walikota per TPS. |
| 7. | Lem/Perekat. | 1 buah | Sebanyak 1 (satu) buah. |
| 8. | Kantong Plastik: a. Besar; | 1.592 buah | 1) Sebanyak 1 (satu) buah per TPS, untuk membungkus logistik di dalam kotak suara. |
| | | 1.592 buah | 2) Sebanyak 1 (satu) buah per TPS, untuk membungkus kotak suara yang akan dikirim ke TPS. |

| NO. | JENIS PERLENGKAPAN | KEBUTUHAN PEMILIHAN BUPATI DAN WAKIL BUPATI BOYOLALI | KETERANGAN |
|-----|---|--|---|
| | b. Sedang; dan | 1.592 buah | Sebanyak 1 (satu) buah per TPS, untuk membungkus logistik di luar kotak suara yang akan dikirim ke TPS. |
| | c. Kecil. | 3.184 buah | Sebanyak 2 (dua) buah per TPS, untuk membungkus tinta. |
| 9. | Kuv sebagai Alat Pengaman Lainnya Pengganti Gembok. | 1.592 buah | 1) Sebanyak 1 (satu) buah per TPS untuk mengunci penutup kotak suara yang akan dikirim ke TPS. |
| | | 3.184 buah | 2) Sebanyak 2 (dua) buah per TPS untuk mengunci bagian bawah kotak suara yang akan dikirim ke TPS. |

Ditetapkan di Boyolali
pada tanggal 1 Oktober 2024
KETUA KOMISI PEMILIHAN UMUM
KABUPATEN BOYOLALI,

ttd.

MAYA YUDAYANTI

Salinan sesuai dengan aslinya
SEKRETARIAT KOMISI PEMILIHAN UMUM
KABUPATEN BOYOLALI
Kepala Sub Bagian TPP Parhupmas,



LAMPIRAN II
KEPUTUSAN KOMISI PEMILIHAN UMUM
KABUPATEN BOYOLALI
NOMOR 1332 TAHUN 2024
TENTANG
JUMLAH KEBUTUHAN, SPESIFIKASI TEKNIS DAN
METODE PENDISTRIBUSIAN PERLENGKAPAN
PEMUNGUTAN SUARA, DUKUNGAN
PERLENGKAPAN LAINNYA, DAN PERLENGKAPAN
PEMUNGUTAN SUARA LAINNYA DALAM
PEMILIHAN BUPATI DAN WAKIL BUPATI
BOYOLALI TAHUN 2024

SPESIFIKASI TEKNIS PERLENGKAPAN PEMUNGUTAN SUARA DUKUNGAN
PERLENGKAPAN LAINNYA, DAN PERLENGKAPAN PEMUNGUTAN SUARA
LAINNYA DALAM PEMILIHAN BUPATI DAN WAKIL BUPATI BOYOLALI
TAHUN 2024

1. **Kotak Suara**

- a. Bentuk : kotak.
- b. Ukuran:
 - 1) panjang : 40 cm (empat puluh sentimeter).
 - 2) lebar : 40 cm (empat puluh sentimeter).
 - 3) tinggi : 60 cm (enam puluh sentimeter).
- c. Spesifikasi Teknis:
 - 1) berbahan karton *double wall* kedap air yang menggunakan *coating* atau laminating sisi luar dengan ketebalan minimal 6 mm (enam milimeter) dengan rincian:
 - a) sisi luar : kertas dupleks kedap air (*duplex coated*) minimal 250 g/m² (dua ratus lima puluh gram per meter persegi);
 - b) sisi tengah : - kertas *medium* minimal 150 g/m² (seratus lima puluh gram per meter persegi) dan bergelombang;
- kertas *kraft* minimal 200 g/m² (dua ratus gram per meter persegi);
 - c) sisi dalam : kertas *kraft* minimal 275 g/m² (dua ratus tujuh puluh lima gram per meter persegi); dan
 - d) gambar :

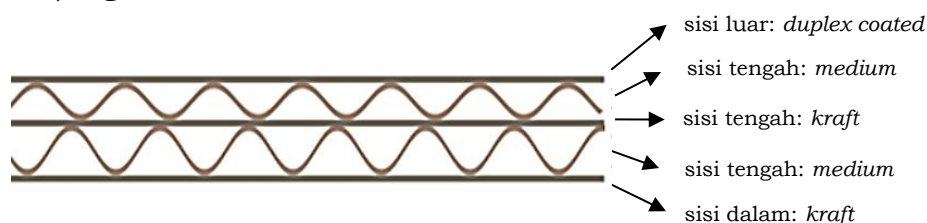

- 2) pada salah satu sisi/bagian depan diberi jendela dari bahan plastik *Polyvinyl Chloride* (PVC) berwarna bening/transparan dengan ketebalan minimal 300 μm (tiga ratus mikron);
- 3) ukuran jendela:
 - a) lebar : 17 cm (tujuh belas sentimeter);
 - b) tinggi : 20 cm (dua puluh sentimeter);
- 4) pada sisi samping kanan dan kiri kotak suara diberi lubang pegangan untuk mengangkat;
- 5) tutup kotak suara bagian tengah diberi celah/lubang untuk memasukkan surat suara dengan panjang 15 cm (lima belas sentimeter) dan lebar 1 cm (satu sentimeter);
- 6) pada sisi depan bagian tengah diberi lubang untuk memasang gembok atau alat pengaman lainnya;
- 7) kotak suara disambung dengan lem kardus dan dijahit kawat;
- 8) sisi luar kotak suara berwarna putih;
- 9) pada kedua sisi luar kotak di bawah lubang pegangan bertuliskan KPU PEMILIHAN TAHUN (tahun pelaksanaan Pemilihan) dengan tipe huruf *Cambria* yang dicetak tebal, warna hitam, 1 (satu) warna 1 (satu) muka (1/0) dengan ukuran huruf 400 pt (empat ratus poin) untuk tulisan “KPU” dan ukuran huruf 110 pt (seratus sepuluh poin) untuk tulisan “PEMILIHAN TAHUN”; dan
- 10) pada sisi bagian depan di bawah jendela dapat dicetak tulisan sebagaimana termuat dalam stiker nomor kotak suara.

d. Desain:

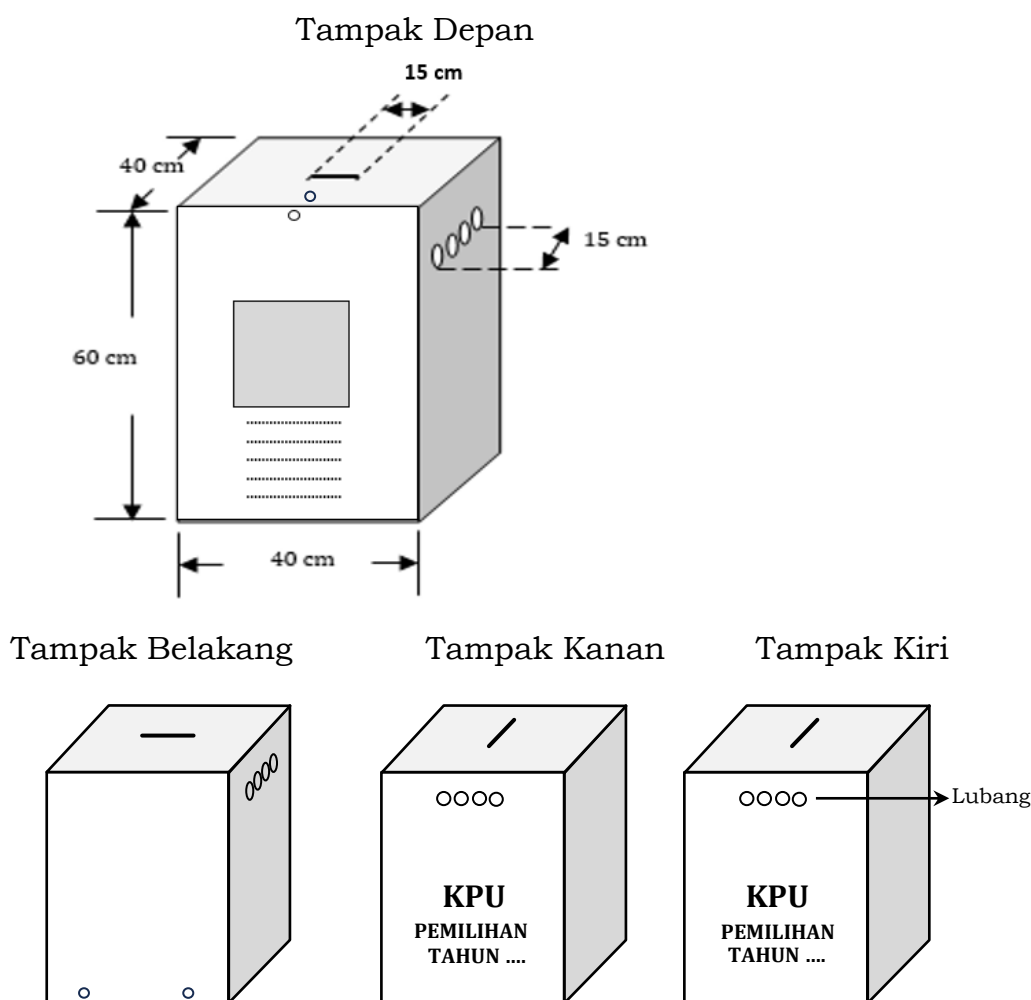

2. Surat Suara

- a. Bentuk : 4 (empat) persegi panjang.
- b. Ukuran : ukuran surat suara disesuaikan dengan jumlah pasangan calon Bupati dan Wakil Bupati/Walikota dan Wakil Walikota.
- c. Warna Dasar : putih.
- d. Spesifikasi Teknis :
 - 1) Jenis Kertas : *Hout Vrij Schrijfpapier* (HVS) 80 g/m² (delapan puluh gram per meter persegi).
 - 2) Bahan : bubur kertas dan/atau daur ulang.
 - 3) Tingkat Kecerahan Kertas : minimal 85% (delapan puluh lima persen).
 - 4) Cetak : 2 (dua) muka berwarna (4/4).
 - 5) Format : surat suara didesain dengan memperhatikan posisi lipatan yang tidak mengenai foto, nama, dan nomor urut Pasangan Calon agar tidak mengakibatkan kerusakan pada kolom Pasangan Calon.
 - 6) Penulisan Nama : a) Nama Pasangan Calon dalam surat suara Bupati dan Wakil Bupati atau Walikota dan Wakil Walikota sesuai dengan nama Pasangan Calon dalam Keputusan KPU Kabupaten/Kota mengenai penetapan Pasangan Calon Bupati dan Wakil Bupati atau Walikota dan Wakil Walikota.
b) Penulisan nama menggunakan huruf kapital.
 - 7) Desain : sesuai dengan Keputusan KPU mengenai Desain Surat Suara dalam Pemilihan Gubernur dan Wakil Gubernur, Bupati dan Wakil Bupati, serta Walikota dan Wakil Walikota Tahun 2024.

3. Tinta

- a. Formulasi:
 - 1) Bahan:
 - a) bahan dasar berasal dari bahan alami berupa gambir, kunyit, getah kayu, dan/atau lainnya;
 - b) memiliki hasil pengujian dari laboratorium lembaga pemerintah nonkementerian yang menyelenggarakan urusan pemerintahan di bidang pengawasan obat dan makanan yang menyatakan tidak mengiritasi kulit berupa keterangan tertulis;
 - c) memiliki hasil uji komposisi bahan baku dari laboratorium terakreditasi; dan
 - d) memiliki sertifikasi halal dari kementerian/lembaga yang membidangi urusan kehalalan produk.

- 2) Zat Isi Tinta : cair.
 - 3) Volume Tinta : 40 ml (empat puluh mililiter).
 - 4) Daya Lekat : paling kurang selama 6 (enam) jam.
 - 5) Warna Tinta : biru tua/ungu tua.
- b. Botol Tinta:
- 1) Bentuk : tabung.
 - 2) Ukuran : mampu menampung isi 50 ml (lima puluh mililiter).
 - 3) Bahan : plastik.
 - 4) Warna : putih transparan atau bening yang dapat memperlihatkan volume tinta.
 - 5) Segel Tutup Botol: tidak rusak/bocor selama minimal 6 (enam) bulan.
 - 6) Stiker Botol : ditempel stiker bertuliskan “Pemilihan Tahun” (tahun pelaksanaan Pemilihan), stiker tidak menutup seluruh bagian botol.
- c. Dus Kemasan Botol Tinta:
- 1) Bentuk : kotak persegi panjang.
 - 2) Ukuran : menyesuaikan ukuran botol tinta.
 - 3) Bahan : kertas karton.
- d. Informasi cara pemakaian tinta yang dicetak pada dus kemasan botol tinta memuat:
- 1) kocok dahulu sebelum dipakai;
 - 2) tidak boleh dituang ke tempat lain;
 - 3) tidak boleh dicampur atau ditambah dengan pelarut lain;
 - 4) jari tangan dicelupkan ke dalam botol tinta sampai tinta mengenai kuku; dan
 - 5) dibiarkan mengering dan tidak boleh langsung dibersihkan.
- e. Informasi cara penyimpanan tinta yang dicetak pada dus kemasan botol tinta memuat:
- 1) disimpan di tempat sejuk/suhu ruangan; dan
 - 2) hindari sinar matahari langsung.
- f. Desain Dus Kemasan Botol Tinta:
- 1) sisi depan memuat logo KPU dengan cetak berwarna dan tulisan TINTA PEMILIHAN TAHUN (tahun pelaksanaan Pemilihan) serta tanda panah mengarah ke atas dengan cetak hitam dan disampingnya diberi tulisan SISI ATAS;
 - 2) sisi kiri memuat komposisi utama tinta, isi bersih tinta setiap botol, dan peringatan jangan dibalik dengan cetak hitam;
 - 3) sisi kanan memuat informasi cara pemakaian tinta, informasi cara penyimpanan, dan perusahaan produsen dengan cetak hitam;
 - 4) sisi belakang memuat logo halal dengan cetak berwarna, informasi nomor sertifikat halal, nomor laporan pengujian Indeks Iritasi Primer (No. Uji), dan tanggal kedaluwarsa serta tanda panah mengarah ke atas dengan cetak hitam dan di sampingnya diberi tulisan SISI ATAS; dan
 - 5) sisi atas memuat tulisan buka di sini.

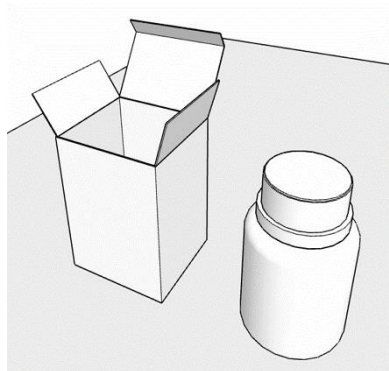

Label Dus Tinta Sidik Jari

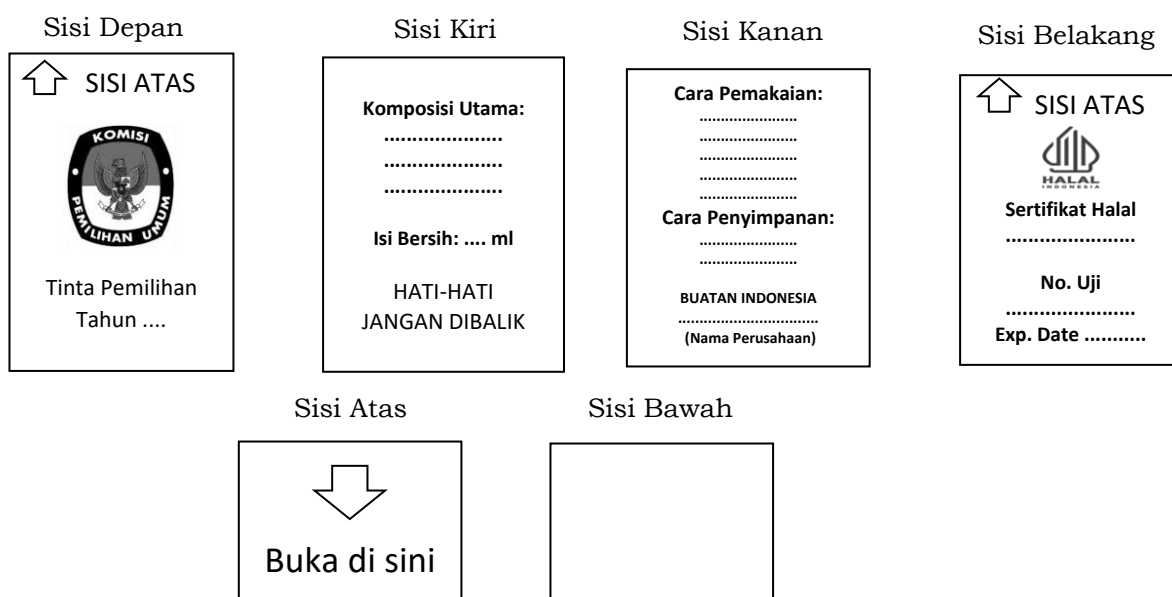

4. Bilik Pemungutan Suara

- a. Bentuk: huruf u atau sekat 3 (tiga) sisi.
- b. Ukuran:
 - 1) lebar bilik kiri dan kanan : 50 cm (lima puluh sentimeter).
 - 2) tinggi bilik sisi kiri dan kanan : 60 cm (enam puluh sentimeter).
 - 3) tinggi bilik sisi tengah : 60 cm (enam puluh sentimeter);
 - 4) lebar bilik sisi tengah : 60 cm (enam puluh sentimeter).
- c. Spesifikasi Teknis:
 - 1) berbahan karton dupleks kedap air, 2 (dua) lapis dinding gelombang (B/C *flute double wall*) dengan ketebalan minimal 6 mm (enam milimeter) dengan ukuran:
 - a) sisi luar : kertas dupleks kedap air (*duplex coated*) minimal 250 g/m² (dua ratus lima puluh gram per meter persegi);
 - b) sisi tengah : - kertas *medium* minimal 150 g/m² (seratus lima puluh gram per meter persegi) dan bergelombang;
- kertas *kraft* minimal 200 g/m² (dua ratus gram per meter persegi);

c) sisi dalam : kertas *kraft* minimal 200 g/m² (dua ratus gram per meter persegi);

d) gambar :

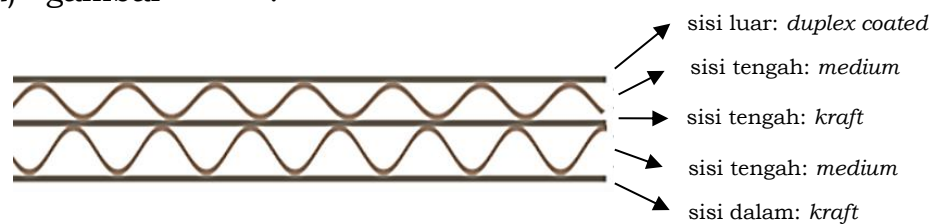

- 2) tampilan luar bilik pemungutan suara berwarna putih;
- 3) pada ketiga sisi luar bertuliskan KPU PEMILIHAN TAHUN (tahun pelaksanaan Pemilihan) dengan tipe huruf *Cambria* yang dicetak tebal, warna hitam, 1 (satu) warna 1 (satu) muka (1/0) dengan ukuran huruf 400 pt (empat ratus poin) untuk tulisan “KPU” dan ukuran huruf 110 pt (seratus sepuluh poin) untuk tulisan “PEMILIHAN TAHUN”

d. Desain :

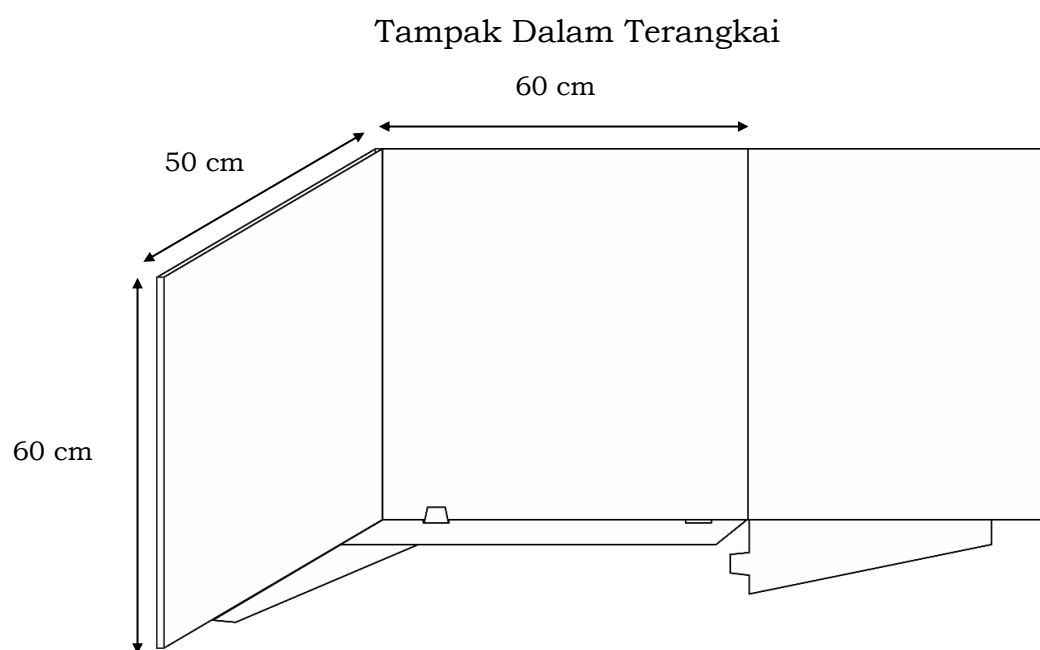
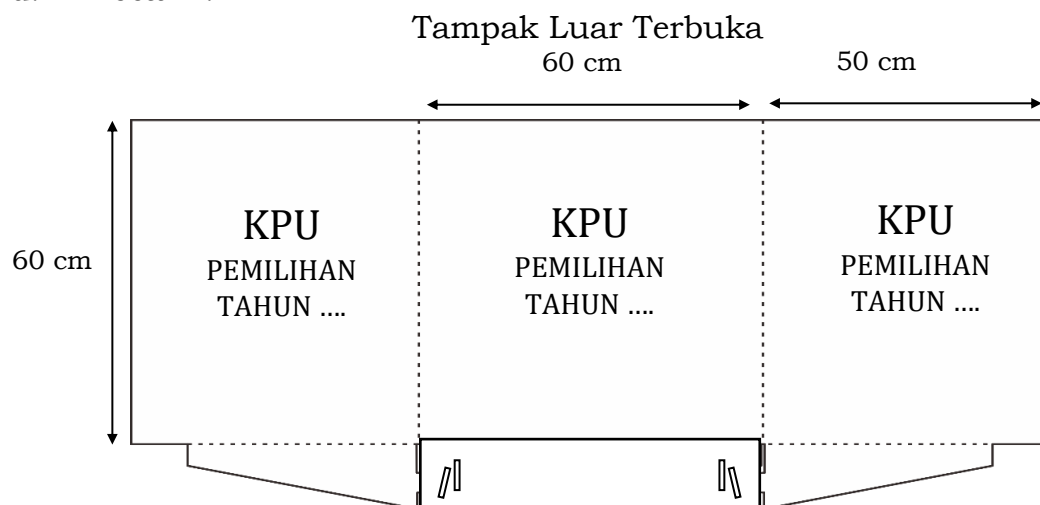

5. Segel

- a. Bentuk : 4 (empat) persegi panjang.
- b. Ukuran : 5 cm (lima sentimeter) x 6 cm (enam sentimeter).
- c. Spesifikasi Teknis:
 - 1) Bahan : kertas stiker pengaman pecah telur (*brittle paper sticker/brittle vinyl sticker/layered brittle sticker*) minimal 300 g/m² (tiga ratus gram per meter persegi).
 - 2) Warna Dasar : putih.
 - 3) Cetak : 4 (empat) warna 1 (satu) muka (4/0).
- d. Desain:

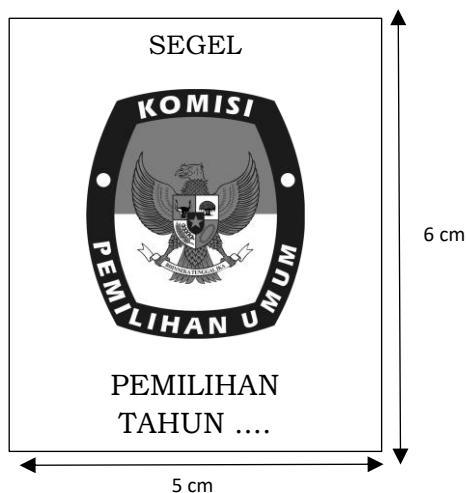

6. Alat untuk Memberi Tanda Pilihan

- a. Alas/Bantalan : spon atau sejenisnya dengan ukuran 25 cm (dua puluh lima sentimeter) x 15 cm (lima belas sentimeter) x 4 cm (empat sentimeter).
- b. Alat Coblos : paku dengan panjang ±10 cm (lebih kurang sepuluh sentimeter).
- c. Tali Pengikat : benang dengan panjang 1 m (satu meter).

7. TPS

- a. Bentuk : 4 (empat) persegi panjang atau dapat disesuaikan dengan kondisi setempat.
- b. Ukuran : panjang minimal 10 m (sepuluh meter) dan lebar minimal 8 m (delapan meter) atau dapat disesuaikan dengan kondisi setempat.
- c. TPS harus memberikan kemudahan akses bagi penyandang disabilitas.

A. SPESIFIKASI TEKNIS DUKUNGAN PERLENGKAPAN LAINNYA

1. Sampul Kertas

a. Sampul Kubus:

- 1) Bentuk : kantong 4 (empat) persegi panjang (kubus).
- 2) Ukuran : a) Tinggi : 33 cm (tiga puluh tiga sentimeter).

- b) Panjang : 25 cm (dua puluh lima sentimeter).
 - c) Lebar : 11 cm (sebelas sentimeter).
 - 3) Bahan : kertas *samson/kraft* minimal 125 g/m² (seratus dua puluh lima gram per meter persegi).
 - 4) Warna : cokelat.
 - 5) Cetakan : hitam, 1 (satu) warna 1 (satu) muka (1/0).
- b. Sampul Biasa:
- 1) Bentuk : kantong 4 (empat) persegi panjang.
 - 2) Ukuran : a) Panjang : 35 cm (tiga puluh lima sentimeter)
b) Lebar : 27 cm (dua puluh tujuh sentimeter).
 - 3) Bahan : kertas *samson/kraft* minimal 125 g/m² (seratus dua puluh lima gram per meter persegi).
 - 4) Warna : cokelat.
 - 5) Cetakan : hitam, 1 (satu) warna 1 (satu) muka (1/0).
- c. Sampul Biasa untuk Formulir Model C.Hasil-KWK:
- 1) Bentuk : 4 (empat) persegi panjang.
 - 2) Ukuran : a) Panjang : 16 cm (enam belas sentimeter).
b) Lebar : 15 cm (lima belas sentimeter).
 - 3) Bahan : kertas *samson/kraft* minimal 125 g/m² (seratus dua puluh lima gram per meter persegi).
 - 4) Warna : cokelat.
 - 5) Cetakan : hitam, 1 (satu) warna 1 (satu) muka (1/0).

Desain Sampul Kertas sesuai dengan Keputusan KPU mengenai Desain Sampul Kertas dalam Pemilihan Gubernur dan Wakil Gubernur, Bupati dan Wakil Bupati, serta Walikota dan Wakil Walikota Tahun 2024.

- 2. Tanda Pengenal KPPS, Tanda Pengenal Petugas Ketertiban, dan Tanda Pengenal Saksi
 - a. Bentuk : 4 (empat) persegi panjang.
 - b. Ukuran : 17 cm (tujuh belas sentimeter) x 11 cm (sebelas sentimeter).
 - c. Bahan : kertas *art carton* 160 g/m² (seratus enam puluh gram per meter persegi).
 - d. Cetakan : 4 (empat) warna 1 (satu) muka (4/0).
 - e. Termasuk tali dan plastik pelindung.
- 3. Kantong Plastik
 - a. Kantong Plastik Selongsong:
 - 1) Bentuk : 4 (empat) persegi panjang.
 - 2) Ukuran : lebar minimal 10,5 cm (sepuluh koma lima sentimeter) dan panjang minimal 100 cm (seratus sentimeter).

- 3) Bahan : plastik dengan ketebalan minimal 25 μm (dua puluh lima mikron).
 - 4) Warna : transparan.
 - b. Kantong Plastik Besar:
 - 1) Bentuk : 4 (empat) persegi panjang.
 - 2) Ukuran : lebar minimal 90 cm (sembilan puluh sentimeter) dan panjang minimal 120 cm (seratus dua puluh sentimeter).
 - 3) Bahan : plastik dengan ketebalan minimal 50 μm (lima puluh mikron).
 - 4) Warna : transparan.
 - c. Kantong Plastik Sedang:
 - 1) Bentuk : 4 (empat) persegi panjang.
 - 2) Ukuran : lebar minimal 40 cm (empat puluh sentimeter) dan panjang minimal 120 cm (seratus dua puluh sentimeter).
 - 3) Bahan : plastik dengan ketebalan minimal 50 μm (lima puluh mikron).
 - 4) Warna : transparan.
 - d. Kantong Plastik Kecil:
 - 1) Bentuk : 4 (empat) persegi panjang.
 - 2) Ukuran : lebar minimal 10 cm (sepuluh sentimeter) dan panjang minimal 20 cm (dua puluh sentimeter).
 - 3) Bahan : plastik dengan ketebalan minimal 25 μm (dua puluh lima mikron).
 - 4) Warna : transparan.
 - e. Kantong Plastik *Ziplock*:
 - 1) Bentuk : 4 (empat) persegi panjang.
 - 2) Ukuran : lebar minimal 25 cm (dua puluh lima sentimeter) dan panjang minimal 35 cm (tiga puluh lima sentimeter).
 - 3) Bahan : plastik dengan ketebalan minimal 50 μm (lima puluh mikron).
 - 4) Warna : transparan.
4. *Ballpoint*
Warna Tinta : biru.
5. Segel Plastik Sebagai Alat Pengaman Lainnya Pengganti Gembok
- a. Ukuran:
 - 1) panjang total : 200 mm (dua ratus milimeter) sampai dengan 250 mm (dua ratus lima puluh milimeter);
 - 2) lebar bagian atas (kepala) : minimal 24 mm (dua puluh empat milimeter);
 - 3) panjang bagian atas(kepala) : maksimal 50 mm (lima puluh milimeter);
 - 4) tebal bagian atas (kepala) : minimal 1 mm (satu milimeter);
 - 5) lebar bagian tengah (batang pengunci) : minimal 8 mm (delapan milimeter);

- 6) panjang bagian tengah (batang pengunci) : menyesuaikan ukuran panjang total;
 - 7) tebal bagian tengah (batang pengunci) : minimal 2,5 mm (dua koma lima milimeter);
 - 8) lebar bagian bawah (ujung) : 5 mm sampai dengan 8 mm (lima milimeter sampai dengan delapan milimeter);
 - 9) panjang bagian bawah (ujung) : maksimal 30 mm (tiga puluh milimeter);
 - 10) tebal bagian bawah (ujung) : minimal 1 mm (satu milimeter).
- b. Bahan : biji plastik murni bukan daur ulang jenis *polypropylene* (PP) *high density*.
- c. Warna : putih.
- d. Kekuatan : dapat menanggung massa benda sampai dengan 40 kg (empat puluh kilo gram).
- e. Sistem Penguncian : menggunakan 2 (dua) jalur gerigi pada badan segel untuk mencengkeram dengan kuat.
- f. Mekanisme Penguncian : mencegah segel dapat dibuka setelah pengaplikasian.
- g. Lubang penarik : pada ujung segel terdapat lubang yang berfungsi untuk memasukan alat penarik agar ikatan menjadi kencang.
- h. Tulisan : dipasang Logo KPU dan tulisan Pemilihan (tahun pelaksanaan Pemilihan) yang dicetak dengan metode cetak timbul (*embossed*).
- i. Desain:

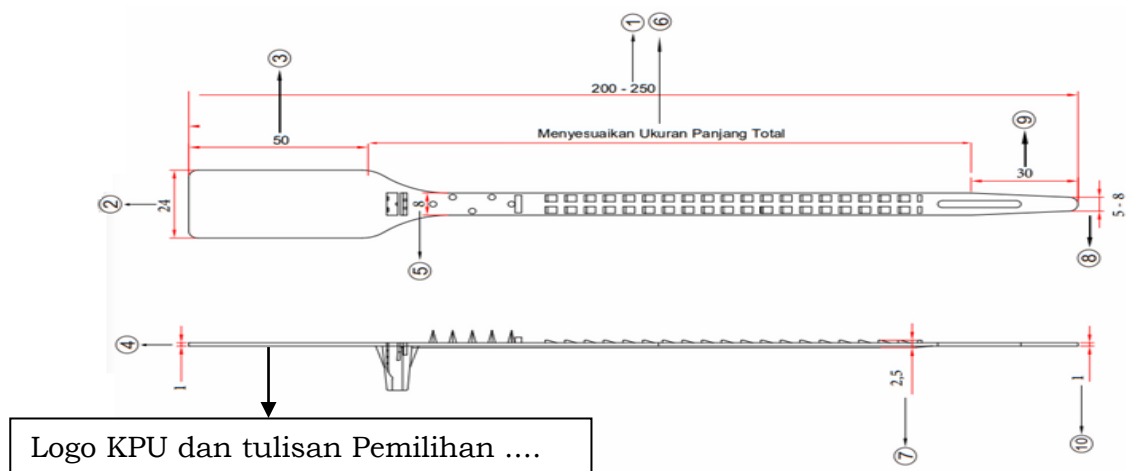

6. Spidol
Warna Tinta : biru.

7. Formulir untuk berita acara dan sertifikat
 - a. Formulir berbentuk plano untuk berita acara dan sertifikat penghitungan perolehan suara di TPS:
 - 1) Bentuk : 4 (empat) persegi panjang.
 - 2) Ukuran : paling besar 60 cm (enam puluh sentimeter) x 90 cm (sembilan puluh sentimeter).
 - 3) Bahan : kertas HVS 80 g/m² (delapan puluh gram per meter persegi).
 - 4) Cetakam : hitam, 1 (satu) warna 1 (satu) muka (1/0).
 - 5) Warna : putih dengan tingkat kecerahan paling sedikit 85% (delapan puluh lima persen).
 - b. Formulir berbentuk A4 untuk berita acara dan/atau sertifikat rekapitulasi penghitungan perolehan suara di PPK, KPU Kabupaten/Kota, dan/atau KPU Provinsi serta formulir lainnya yang digunakan di TPS:
 - 1) Bentuk : 4 (empat) persegi panjang.
 - 2) Ukuran : 29,7 cm (dua puluh sembilan koma tujuh sentimeter) x 21 cm (dua puluh satu sentimeter).
 - 3) Bahan : kertas HVS 80 g/m² (delapan puluh gram per meter persegi).
 - 4) Cetakam : hitam, 1 (satu) warna 1 (satu) muka (1/0).
 - 5) Warna : putih dengan tingkat kecerahan paling sedikit 85% (delapan puluh lima persen).

Desain formulir untuk berita acara dan sertifikat serta formulir lainnya yang digunakan di TPS sesuai dengan Peraturan KPU yang mengatur mengenai pemungutan dan penghitungan suara dan Peraturan KPU yang mengatur mengenai rekapitulasi hasil penghitungan perolehan suara.

8. Stiker Nomor Kotak Suara
 - a. Bentuk : 4 (empat) persegi panjang.
 - b. Ukuran : 30 cm (tiga puluh sentimeter) x 18 cm (delapan belas sentimeter).
 - c. Bahan : stiker kertas.
 - d. Cetakam : hitam, 1 (satu) warna 1 (satu) muka (1/0).
 - e. Warna : putih dengan tingkat kecerahan paling sedikit 85% (delapan puluh lima persen).
 - f. Tulisan : memuat Nomor TPS, Lokasi PPS, Lokasi PPK, Kab/Kota dan Provinsi.
 - g. Desain Stiker Nomor Kotak Suara:

| | |
|-------------------|---------|
| Nomor TPS | : |
| Lokasi PPS | : |
| Lokasi PPK | : |
| Kab/Kota | : |
| Provinsi | : |

Tulisan Nomor TPS, Lokasi PPS, Lokasi PPK, Kab/Kota, dan Provinsi menggunakan tipe huruf Cambria, ukuran huruf 40 pt (empat puluh poin), dan dicetak tebal.

9. Alat Bantu Tunanetra

- a. Bentuk : 4 (empat) persegi panjang.
- b. Ukuran : disesuaikan dengan ukuran surat suara.
- c. Bahan : kertas *art carton* minimal 190 g/m² (seratus sembilan puluh gram per meter persegi).
- d. Cetakan : 1 (satu) muka (1/0) menggunakan huruf Braille yang memenuhi syarat keterbacaan dengan titik timbul (*embossed*) minimal 0,5 mm.
- e. Warna Kertas : putih.
- f. Desain : sesuai dengan Keputusan KPU mengenai Desain Alat Bantu Tunanetra dalam Pemilihan Gubernur dan Wakil Gubernur, Bupati dan Wakil Bupati, serta Walikota dan Wakil Walikota Tahun 2024.

B. SPESIFIKASI TEKNIS PERLENGKAPAN PEMUNGUTAN SUARA LAINNYA

1. Salinan DPT dan Salinan DPTb

- a. Bentuk : 4 (empat) persegi panjang.
- b. Ukuran : 21 cm (dua puluh satu sentimeter) x 29,7 cm (dua puluh sembilan koma tujuh sentimeter).
- c. Bahan : kertas HVS 70 g/m² (tujuh puluh gram per meter persegi).
- d. Cetakan : hitam, 1 (satu) warna 1 (satu) muka (1/0).
- e. Tingkat Kecerahan Kertas : minimal 85% (delapan puluh lima persen).

2. Daftar Pasangan Calon

- a. Bentuk : 4 (empat) persegi panjang.
- b. Ukuran : 1) 42 cm (empat puluh dua sentimeter) x 54 cm (lima puluh empat sentimeter)
2) 54 cm (lima puluh empat sentimeter) x 84 cm (delapan puluh empat sentimeter)
- c. Bahan : kertas HVS 70 g/m² (tujuh puluh gram per meter persegi).

- d. Cetak : berwarna 1 (satu) muka (4/0).
- e. Tingkat : minimal 85% (delapan puluh lima persen).
Kecerahan
Kertas

Desain Daftar Pasangan Calon sesuai dengan Keputusan KPU mengenai Desain Daftar Pasangan Calon dalam Pemilihan Gubernur dan Wakil Gubernur, Bupati dan Wakil Bupati, serta Walikota dan Wakil Walikota Tahun 2024.

3. Label Identitas Kotak Suara

- a. Bentuk : 4 (empat) persegi panjang.
- b. Ukuran : 15,5 cm (lima belas koma lima sentimeter) x 10,5 cm (sepuluh koma lima sentimeter).
- c. Bahan : stiker kertas.
- d. Cetak : huruf berwarna hitam.
- e. Warna Dasar : disesuaikan dengan warna surat suara Pemilihan Bupati dan Wakil Bupati atau Pemilihan Walikota dan Wakil Walikota.
- f. Tulisan : Bupati dan Wakil Bupati atau Walikota dan Wakil Walikota.
- g. Desain Label
1) ditempel di atas dinding transparan
Tipe huruf Cambria dengan ukuran 45 pt (empat puluh lima poin) dicetak tebal

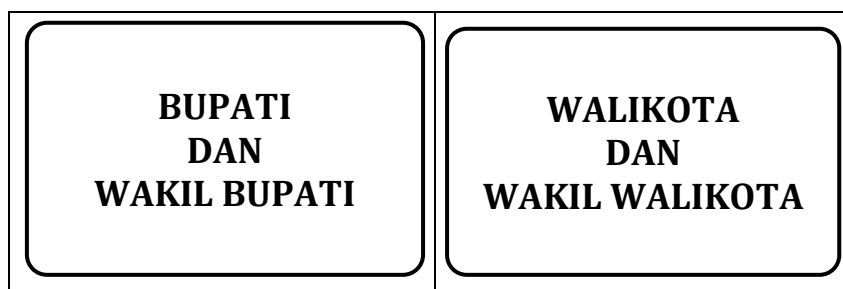

- 2) ditempel di dekat lubang kotak suara.
Tipe huruf Cambria cetak tebal dengan ukuran
 - a) 26 pt (dua puluh enam poin) untuk tulisan “MASUKKAN SURAT SUARA PEMILIHAN” dan tulisan “DAN”; dan
 - b) 36 pt (tiga puluh enam poin) untuk tulisan “BUPATI”, “WAKIL BUPATI”, atau “WALIKOTA”, “WAKIL WALIKOTA”



4. Kotak Hasil TPS

- a. Bentuk : Kotak.
- b. Ukuran :
 - 1) Panjang minimal 780 mm (tujuh ratus delapan puluh milimeter).
 - 2) Lebar minimal 568 mm (lima ratus enam puluh delapan milimeter).
 - 3) Tinggi minimal 456 mm (empat ratus lima puluh enam milimeter).
 - 4) Volume minimal 125 L (seratus dua puluh lima liter).
- c. Spesifikasi teknis:
 - 1) Bahan : Plastik
 - 2) Pada sisi panjang kotak dan tutup kotak bagian kanan dan kiri diberi masing-masing 2 (dua) lubang untuk memasang segel plastik pengganti gembok.
 - 3) Pada sisi lebar kotak dan tutup kotak bagian kanan dan kiri diberi masing-masing 1 (satu) lubang untuk memasang segel plastik pengganti gembok.
 - 4) Pada bagian samping kotak ditempel label dengan judul “KOTAK HASIL TPS” dan daftar TPS di dalamnya
 - 5) Label:
 - a) Bahan : stiker kertas
 - b) Ukuran : A4
 - c) Desain :

| | |
|--|---------------------------------|
| KOTAK HASIL TPS | |
| PEMILIHAN BUPATI DAN WAKIL BUPATI | |
| Lokasi PPK | : |
| Kab/Kota | : |
| Provinsi | : |
| Kelurahan | : TPS s.d TPS |
| Kelurahan | : TPS s.d TPS |
| Kelurahan | : TPS s.d TPS |
| Kelurahan | : TPS s.d TPS |

| KOTAK HASIL TPS | |
|--|---------------------------------|
| PEMILIHAN WALIKOTA DAN WAKIL WALIKOTA | |
| Lokasi PPK | : |
| Kab/Kota | : |
| Provinsi | : |
| Kelurahan | : TPS s.d TPS |
| Kelurahan | : TPS s.d TPS |
| Kelurahan | : TPS s.d TPS |
| Kelurahan | : TPS s.d TPS |

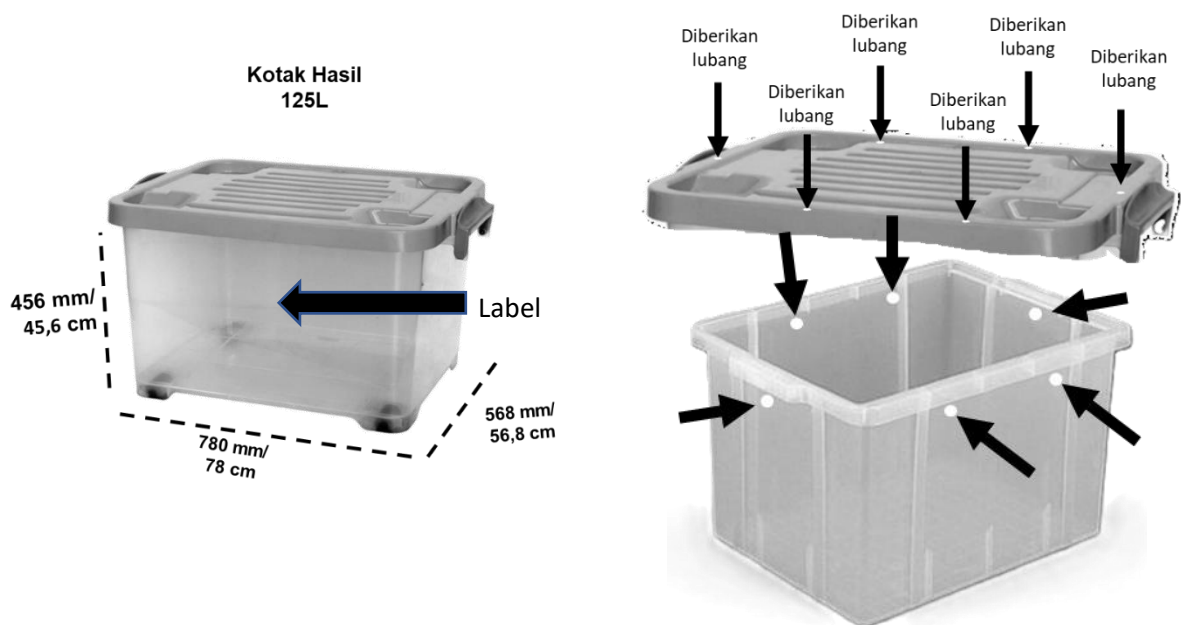

5. Kotak Rekapitulasi

- a. Bentuk : Kotak.
- b. Ukuran :
 - 1) Panjang minimal 495 mm (empat ratus sembilan puluh lima milimeter).
 - 2) Lebar minimal 347 mm (tiga ratus empat puluh tujuh milimeter).
 - 3) Tinggi minimal 298 mm (dua ratus sembilan puluh delapan milimeter).
 - 4) Volume minimal 30 L (tiga puluh liter).
- c. Spesifikasi teknis:
 - 1) Bahan : Plastik
 - 2) Pada sisi panjang kotak dan tutup kotak bagian kanan dan kiri diberi masing-masing 2 (dua) lubang untuk memasang segel plastik pengganti gembok.

- 3) Pada sisi lebar kotak dan tutup kotak bagian kanan dan kiri diberi masing-masing 1 (satu) lubang untuk memasang segel plastik pengganti gembok.
- 4) Pada bagian samping kotak ditempel label dengan judul “KOTAK REKAPITULASI”.
- 5) Label :
 - a) Bahan : stiker kertas
 - b) Ukuran : A5
 - c) Desain :

| | |
|--|---------|
| KOTAK REKAPITULASI | |
| PEMILIHAN BUPATI DAN WAKIL BUPATI | |
| Lokasi PPK | : |
| Kab/Kota | : |
| Provinsi | : |

| | |
|--|---------|
| KOTAK REKAPITULASI | |
| PEMILIHAN WALIKOTA DAN WAKIL WALIKOTA | |
| Lokasi PPK | : |
| Kab/Kota | : |
| Provinsi | : |

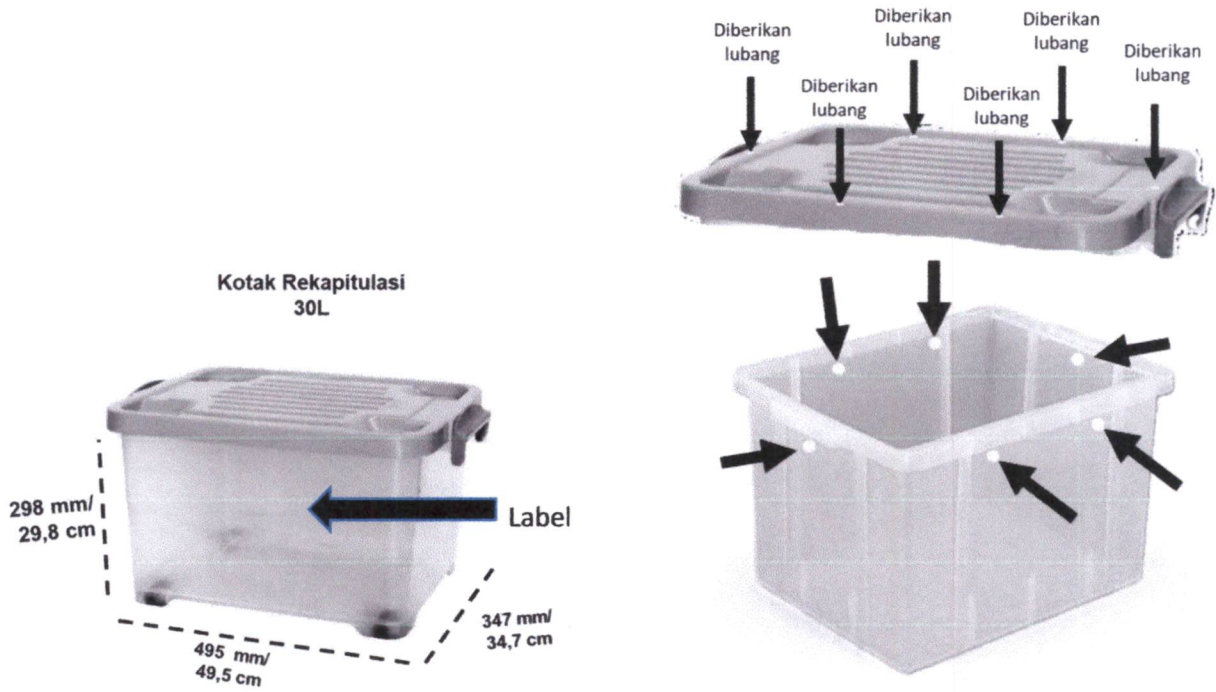

Ditetapkan di Boyolali
pada tanggal 1 Oktober 2024
KETUA KOMISI PEMILIHAN UMUM
KABUPATEN BOYOLALI,

ttd.

MAYA YUDAYANTI

Salinan sesuai dengan aslinya
SEKRETARIAT KOMISI PEMILIHAN UMUM
KABUPATEN BOYOLALI
Kepala Sub Bagian TPP Parhupmas,

F. YENI SUSANTI

LAMPIRAN III
KEPUTUSAN KOMISI PEMILIHAN UMUM
KABUPATEN BOYOLALI
NOMOR 1332 TAHUN 2024
TENTANG
JUMLAH KEBUTUHAN, SPESIFIKASI TEKNIS DAN
METODE PENDISTRIBUSIAN PERLENGKAPAN
PEMUNGUTAN SUARA, DUKUNGAN
PERLENGKAPAN LAINNYA, DAN PERLENGKAPAN
PEMUNGUTAN SUARA LAINNYA DALAM
PEMILIHAN BUPATI DAN WAKIL BUPATI
BOYOLALI TAHUN 2024

METODE PENDISTRIBUSIAN PERLENGKAPAN PEMUNGUTAN SUARA,
DUKUNGAN PERLENGKAPAN LAINNYA, DAN PERLENGKAPAN PEMUNGUTAN
SUARA LAINNYA DALAM PEMILIHAN BUPATI DAN WAKIL BUPATI BOYOLALI
TAHUN 2024

Pendistribusian perlengkapan pemungutan suara dan perlengkapan lainnya dalam Pemilihan Bupati dan Wakil Bupati / Pemilihan Walikota dan Wakil Walikota dari tempat penyimpanan/gudang KPU Kabupaten/Kota sampai ke KPPS dilakukan dengan memperhatikan skala prioritas daerah tujuan, meliputi:

1. jumlah pemilih;
2. jumlah TPS;
3. jarak;
4. waktu tempuh;
5. letak geografis;
6. iklim/cuaca;
7. jadwal operasional sarana moda transportasi;
8. regulasi perizinan setempat; dan
9. tingkat kerawanan tempat tujuan.

Jenis angkutan yang digunakan dapat berupa angkutan darat dan/atau angkutan air dengan pertimbangan sebagai berikut:

1. situasi dan kondisi;
2. kecepatan distribusi;
3. ketersediaan alat angkutan dan infrastruktur yang ada;
4. kondisi wilayah asal dan tujuan;
5. efektifitas dan efisiensi; dan
6. keamanan dan keselamatan.

Persiapan pendistribusian Logistik Pemilihan dilakukan dengan langkah-langkah sebagai berikut:

1. menyusun rencana pendistribusian;
2. menetapkan pembagian wilayah pendistribusian;
3. menyusun rencana moda angkutan darat, dan/atau angkutan air, sesuai dengan kondisi geografis daerah tujuan; dan
4. mengoordinasikan rencana pendistribusian dengan PPK, PPS, dan KPPS.

Mekanisme dalam pendistribusian Logistik Pemilihan dapat melakukan:

1. menggunakan Penyedia jasa layanan distribusi sesuai dengan peraturan perundang-undangan mengenai pengadaan barang/jasa Pemerintah;
2. melakukan pengawalan pendistribusian sejak Logistik Pemilihan diangkut dan dikirim dari KPU Kabupaten Boyolali sampai ke TPS untuk memastikan keamanan dan kelancaran distribusi Logistik Pemilihan; dan
3. melibatkan PPK dan PPS.

Pelaksanaan pemantauan kelancaran, keamanan, dan keselamatan pendistribusian Logistik Pemilihan sejak dari KPU Kabupaten/Kota sampai ke TPS dilakukan dengan cara:

1. memeriksa dan meneliti setiap jenis Logistik Pemilihan yang akan dikirim ke daerah tujuan sesuai dengan alokasi kebutuhan;
2. memastikan setiap jenis Logistik Pemilihan yang telah dikirim sesuai dengan alamat tujuan dalam keadaan baik, utuh, dan selamat; dan
3. membuat laporan pendistribusian Logistik Pemilihan.

Pelaksanaan distribusi dan pengamanan Logistik Pemilihan dapat melalui kerja sama dengan Pemerintah Daerah, Kepolisian Negara Republik Indonesia dan Tentara Nasional Indonesia.

Ditetapkan di Boyolali
pada tanggal 1 Oktober 2024
KETUA KOMISI PEMILIHAN UMUM
KABUPATEN BOYOLALI,

ttd.

MAYA YUDAYANTI

Salinan sesuai dengan aslinya
SEKRETARIAT KOMISI PEMILIHAN UMUM
KABUPATEN BOYOLALI
Kepala Sub Bagian TPP Parhupmas,



F. YENI SUSANTI